



Peter Kunz **Der Photochromdruck vom Lithostein**

Eine Anleitung
und zwei Original-Photochromdrucke

Mit einem Gespräch über Photochrom
und Glossar der Fachbegriffe
herausgegeben von Bruno Weber

Edition Gilde Gutenberg
Küsnacht/Zürich 2006

Neuerscheinung
mit zwei Original-Photochromdrucken



Der Photochromdruck ist ein Reproduktionsverfahren für die Wiedergabe von Halb-tönen im rasterlosen Mehrfarbendruck unter Anwendung der Lichtempfindlichkeit von syrischem Asphalt. Er wurde vom Zürcher Lithographen Hans Jakob Schmid (1856–1924) markt-reif entwickelt und von der Artistischen Anstalt Orell Füssli in Zürich seit 1889 mit grösstem Erfolg vorwiegend für die Produktion von farbigen Städteansichten und Landschaftsbildern eingesetzt. Der Photochromdruck blieb fast ein Jahrhundert lang das leistungsfähigste rasterlose Flachdruckverfahren zur Herstellung von hochwertigen Farb reproduktionen. Bedeutende Graphische Anstalten wie Paul Bender in Zollikon, Heinrich Vontobel in Feldmeilen, J. E. Wolfensberger AG in Zürich und Lichtdruck AG in Dielsdorf wie auch Orell Füssli erzeugten in dieser Technik Ansichtskarten, Gemäldereproduktionen und Faksimiledrucke von Kulturdokumenten in herausragender Qualität. Die aus der Praxis hervorgegangene Darstellung des Zürcher Lithographen Peter Kunz veranschaulicht alle Herstellungsphasen dieser aussergewöhnlichen Technik des reproduzierenden Bild drucks.

Anfeuchten des Schleifmittels
auf dem Lithostein mit
wenig Wasser



Aufgiessen von Terpentinöl
mit Toluol zum Entwickeln der
Asphaltpolie

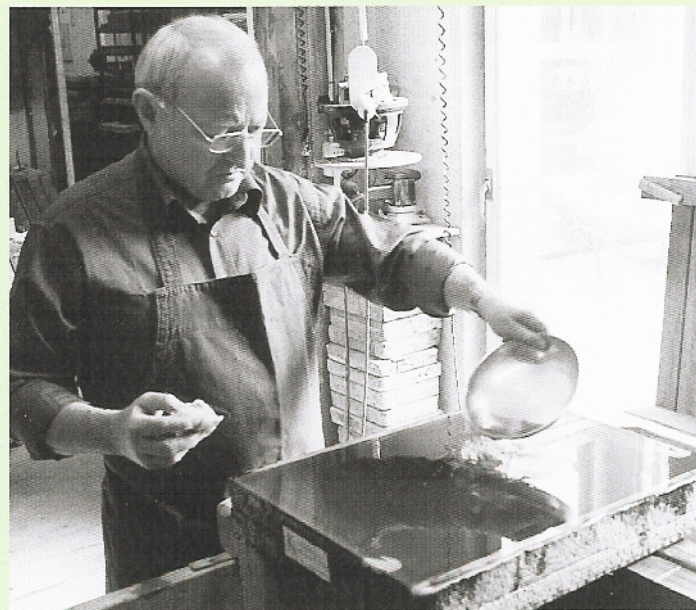

Damit die Asphalt-schieft gleichmässig abläuft, muss der Stein mit einer Glasscherbe überdeckt werden, da sonst das Chloroform zu schnell verdunsten würde. Das Glas und die seitlich dazwischen gelegten Holzleisten werden mit Schraubzwingen am Stein befestigt.

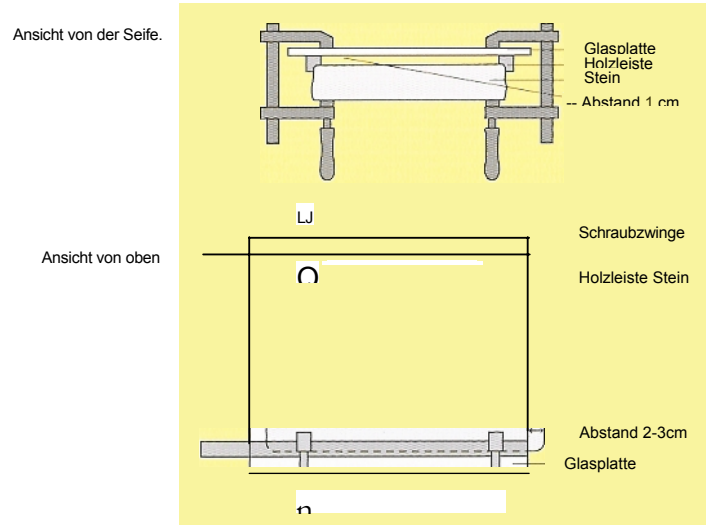

An der oberen Steinkante müssen für das Hineinleeren der Asphalt-schicht ca. 3 cm frei gelassen werden. Vor dem Beschichten wird zwischen Deck-glas und Stein mit Druckluft gut durchgeblasen, um den Staub zu entfernen. Der Asphalt wird mit einem Metalltrichter und etwas Watte (die nur wenig Schicht herausbläst) durch Hin- und Herfahren an der oberen Steinkante gleichmässig über den Stein verteilt. Der Trichter muss unten etwas ab-geschliffen werden, damit die Schicht schön herausläuft. Mit einer Flasche (Weinflasche) wird immer etwas Schicht in den Trichter nachgefüllt.

Inhalt

7	Photochrom im Zeitraffer
15	Photochroms von 1896 bis um 1910
19	Der Photochromdruck vom Lithostein
20	Vorbemerkung über den Verfasser
23	Schleifen des Lithosteins
24	Beschichten des Lithosteins
27	Exkurs: Aufziehen des Negativs
28	Belichte
30	Entwickeln der Asphaltkopie
31	Ausarbeiten der Asphaltkopie
32	Ätzen des Lithosteins
33	Drucken
34	Korrigieren
35	Exkurs: Umdrucken vom Stein auf Zink
36	Vom Anwendungsbereich
37	Bilddokumentation zum Photochromdruck 49
	Gespräch über Photochrom
65	Photochromdruck: Zürich 1883
69	Photochromdruck: Stein am Rhein um 1910 73
	Glossar der Fachbegriffe
81	Literatur chronologisch
94	Impressum
95	Die Gilde Gutenberg

Der Autor Der Zürcher Lithograph Peter Kunz ist ein Fachmann des Photochromdrucks, der letzte, der diese aussergewöhnliche Reproduktionstechnik in allen Phasen beherrscht. Sein praktisches Wissen, erprobtes Können und handwerkliches Feingefühl repräsentieren eine graphische Tradition, die über ein Jahrhundert lang die hochwertigsten Erzeugnisse des reproduzierenden Bilddrucks hervorbrachte und heute untergegangen ist. In diesem Buch dokumentiert er die technischen und chemischen Grundlagen dieses Druckverfahrens. Seine Kenntnisse und Fertigkeiten bleiben so der Fach- und der Nachwelt erhalten.

Der Herausgeber Dr. phil. Bruno Weber, Kunsthistoriker und Wissenschaftlicher Bibliothekar: 1967—2002 Leiter der Graphischen Sammlung der Zentralbibliothek Zürich. Publikationen zur Druckgraphik, zu Einblattdrucken und Buchillustrationen, zu topographischen Ansichten und Panoramen, zur Landschafts- und zur Porträtkunst, über Zürcher Künstler, insbesondere Salomon Gessner und Gottfried Keller. Verantwortlich für Planung und Einrichtung der Ausstellung "Sensation Photochrom".

Das Buch Zwei Original-Photochromdrucke, hergestellt von Peter Kunz in vier bzw. acht Farben, sowie vier weitere Farb reproduktionen zeugen von der Qualität dieser Technik, eine Photoreportage stellt die einzelnen Arbeitsgänge vor, und im Text verdeutlichen Zeichnungen die erforderlichen Geräte und Werkzeuge. Ausführliche Beiträge des Herausgebers zeigen die historischen Zusammenhänge und Entwicklungen auf. Ein Glossar und eine umfangreiche Bibliographie machen dieses Handbuch zu einem einzigartigen Dokument dieses fast vergessenen Verfahrens.

Ausstattung Leinenband, Fadenheftung,
zwei Original-Photochromdrucke sowie
zahlreiche Abbildungen farbig und schwarzweiss

Umfang 96 Seiten

Auflage einmalige limitierte Auflage von 400 Exemplaren

Format 22 X 28 cm

ISBN 3-9523176-0-8

ab 1.1. 2007: 978-3-95231 76-0-0

Bezugsquellen Gilde Gutenberg
c/o Francois G. Haeberli
Thomas-Scherr-Strasse 2
Postfach 1202
CH-8700 Küsnacht

Museen Maur
Burgstrasse 8
CH-8124 Maur
info@museenmaur.ch
www.museenmaur.ch



Edition Gilde Gutenberg

Küsnacht / Zürich

Neuerscheinung
mit zwei Original-Photochromdrucken

Peter Kunz

Der Photochromdruck vom Lithostein

Eine Anleitung und zwei Original-Photochromdrucke
Mit einem Gespräch über Photochrom und Glossar
der Fachbegriffe
herausgegeben von Bruno Weber

Ausstattung Leinenband, Fadenheftung,
zwei Original-Photochromdrucke sowie
zahlreiche Abbildungen farbig und schwarzweiss Umfang 96 Seiten
Auflage einmalige limitierte Auflage von 400 Exemplaren
Format 22 x 28 cm
ISBN 3-9523176-0-8 / ab 1.1. 2007: 978-3-9523176-0-0
Preis € 55.- / CHF 86.- (zuzüglich Versandkosten CH:
CHF 10.- / EU: € 10.-)

Bezugsquellen Gilde Gutenberg
c/o Frangois G. Haeberli
Thomas-Scherr-Strasse 2
Postfach 1202
CH-8700 Küsnacht

Museen Maur
Burgstrasse 8
CH-8124 Maur
info@museenmaur.ch
www.museenmaur.ch

Edition Gilde Gutenberg
Küsnacht/Zürich

Bestellung
einmalig limitierte Auflage

Hiermit bestelle(n) ich (wir)

Anzahl Exemplar(e) **Der Photochromdruck vom**

Lithostein ISBN 3-9523176-0-8 / ab 1.1. 2007: 978-3-9523176-0-0

Preis € 55.- / CHF 86.-
(zuzüglich Versandkosten CH: CHF 10.- / EU: € 10.-)

Zahlung U Bar
U Rechnung
(Bitte Zutreffendes ankreuzen)

Besteller Firma

Name

Vorname

Strasse

PLZ

Ort

Telefon

Mail

Datum

Unterschrift

Bitte
frankieren

Gilde Gutenberg
c/o François G. Haeberli
Thomas-Scherr-Strasse 2
Postfach 1202
CH-8700 Küsnacht/Zürich